



# *Catalogo Estate*

## INSETTI



# INDICE

## alfabetico

### A

**Attila H041** p. 12

### C

**Carta Adesiva per E334 E334M** p. 25/35  
**Carta Adesiva per EZ007EXPO EZ008** p. 29/36  
**Carta Adesiva per EZ015 EZ015CA** p. 27/36

### E

**Esca Solubile per EZ009 EZ010** p. 35/37  
**Essenza Octenolo H00070** p. 35  
**Expo da terra Z072 Z072EXPO** p. 33

### L

**Lampada Attinica per E307 E307R** p. 24  
**Lampada Attinica per E309 E309R** p. 34  
**Lampada Attinica per E312 E312R** p. 34  
**Lampada Attinica per E330 E330R** p. 34  
**Lampada Attinica per E331 E331R** p. 34  
**Lampada Attinica per E332 E332R** p. 34  
**Lampada Attinica per E334 E334R** p. 34  
**Lampada Attinica per EZ015 EZ015R** p. 27/34  
**Lampada UV per H032, H015, H016, H040, H011, H012, H013 H040L** p. 34  
**Lampada UV per EZ001 EZ001R** p. 23  
**Lampada UV per EZ002 EZ002R** p. 22  
**Lampade LED per EZ003 EZ003L** p. 21/34  
**Lampade LED per EZ004 EZ004L** p. 21/34  
**Lampade LED per EZ005 EZ005L** p. 21/34  
**Lampade UV per H033 H00032** p. 34  
**Lampade UV per H041 H041L** p. 34  
**Libellula EZ017** p. 14  
**LuceTrap E334** p. 25  
**LuceTrap Design EZ015** p. 26  
**LuceTrap Led EZ007EXPO** p. 28

### M

**Mosca Trap Professional EZ009** p. 36

### P

**Piedistallo per macchine cattura insetti EZ014** p.10/12/22/23

### R

**Ricambio lampada U.V. per H033 H00032** p. 34

### Z

**Zanza Volè Combi EZ016** p. 30  
**Zanza Volè Long Z041** p. 32  
**Zanza Volè XL Z072** p. 33  
**ZanzaTrap 360 H040** p. 10  
**ZanzaTrap Compact Led EZ006** p. 18  
**ZanzaZap 6 E307EXPO** p. 24  
**ZanzaZap 16 LED EZ003** p. 21  
**ZanzaZap 18 Outdoor EZ001** p. 23  
**ZanzaZap 20 LED EZ004** p. 21  
**ZanzaZap 35 EZ002** p. 22  
**ZanzaZap 40 LED EZ005** p. 21  
**ZenTrap EZ013** p. 16

# INSETTI

## per codice

### EZ

**EZ001** Zanza Zap 18 Outdoor p. 23  
**EZ001R** Lampada UV di ricambio per EZ001 p. 23  
**EZ002** Zanza Zap 35 da esterno p. 22  
**EZ002R** Lampada UV di ricambio per EZ002 p. 22  
**EZ003** Zanzazap 16 LED p. 21  
**EZ003L** Lampade Led per EZ003 p. 21/34  
**EZ004** Zanzazap 20 LED p. 21  
**EZ004L** Lampade LED per EZ004 p. 21/34  
**EZ005** Zanzazap 40 LED p. 21  
**EZ005L** Lampade Led per EZ005 p. 21/34  
**EZ006** Zanzatrap Compact Led p. 18  
**EZ007EXPO** Lucetrap LED p. 28  
**EZ008** Carta adesiva per EZ007EXPO p. 29/35  
**EZ009** MoscaTrap Professional p. 36  
**EZ010** Esca Solubile per EZ009 p. 35/37  
**EZ013** Zen Trap p. 16  
**EZ014** Piedistallo per macchine cattura insetti p. 10/12/22/23  
**EZ015** Lucetrap Design p. 26  
**EZ015CA** Carta adesiva per EZ015 p. 30/35  
**EZ015R** Lampada attinica per EZ015 p. 26/34  
**EZ016** Zanza Vole' Combi p. 30  
**EZ017** Libellula p. 14

### H

**H00032** Ricambio Lampada UV per H033 p. 34  
**H00070** Essenza Octenolo p. 35  
**H040** Zanza Trap 360 p. 10  
**H040L** Lampada UV per H040 / H032 / H016 / H015 / H013 / H012 / H011 p. 34  
**H041** Attila p. 12  
**H041L** Lampade UV per H041 p. 34

### Z

**Z041** Zanza Vole' Long p. 32  
**Z072** Zanza Vole' XL p. 33  
**Z072EXPO** Expo Zanza Vole' XL p. 33



# INSETTI





# le zanzare

## conosciamole meglio per proteggerci



Le **zanzare riconoscono le loro prede da segnali chimici** (anidride carbonica espirata e calore), segnali olfattivi (odore corporeo e acido lattico emesso durante l'attività fisica), segnali visivi (forma corporea e movimento) e dalla temperatura maggiore nell'aria intorno al bersaglio (bolla termica). Solo quelle con abitudini serali e notturne sono attratte anche dalle luci artificiali. Le zanzare possono essere vettore di patologie infettive pericolose, sia per l'uomo che per gli animali, come la Filaria, Leishmaniosi, Dengue, Zika, Chikungunya.

### LA ZANZARA TIGRE

La **zanzara tigre** (*Aedes albopictus*) è nera, con bande bianche su addome e zampe ed una linea bianca nella parte anteriore. È molto aggressiva, punge durante le ore diurne (in mattinata e nel pomeriggio inoltrato) colpendo sia all'aperto che al chiuso. Le sue punture, rapide e ripetute, prendono di mira le caviglie e le gambe, anche attraverso i vestiti, provocando fastidiosi gonfiori pruriginosi.



### LA ZANZARA COMUNE

La **zanzara comune** (presente in Italia con numerose specie) ha dimensioni più grandi della zanzara tigre. È attiva nelle ore serali e notturne, viene attratta nelle case dalla luce e dalla presenza di persone ed è riconoscibile per il suo caratteristico sibilo, emesso durante il volo, che disturba il sonno.



### IL FLEBOTOMO (PAPPATACIO)

Il **flebotomo o pappatacio** (*Phlebotomus papatasi*) è un insetto simile ad una zanzara ma di piccolissime dimensioni, tali da permettergli di superare le comuni reti zanzariere poste sulle finestre e sui letti. Il volo del flebotomo è totalmente silenzioso e la sua puntura è fortemente allergizzante.



## la zanzara comune

Le **zanzare comuni** (se ne contano 88 specie) sono distribuite praticamente ovunque, con una concentrazione che cresce dalle regioni equatoriali dove sono un terribile **vettore di diffusione di malattie virali e parassitarie**. I maschi delle zanzare comuni diffuse nelle nostre zone sono innocui e si nutrono di nettare, mentre le femmine, per sviluppare le loro uova, succhiano il sangue dei vertebrati, mammiferi ed uccelli. Le uova sono normalmente deposte sul pelo dell'acqua (acqua stagnante, laghi, lagune, ecc.) a gruppo o singolarmente a seconda della specie e dopo un'incubazione di alcuni giorni ne escono le larve, lunghe 1-2 mm.

**Le zanzare, i pappataci e gli altri insetti ematofagi** (succhiatori di sangue) non sono soltanto fastidiosi ma rappresentano una **minaccia per la salute di persone ed animali**, in quanto veicolo di *Malaria, Chikungunya, Leishmania, Filariasi, Meningite benigna, Febbre gialla, Zika* ed altre serie malattie. Si ritiene che 700 milioni di persone vengano colpite annualmente da patologie trasmesse dalle zanzare e che vi siano circa 3 milioni di morti dovuti alla sola malaria, in prevalenza bambini.

**La zanzara comune punge prevalentemente di notte, attirata nelle case dalla luce e dalla presenza di persone, ed è ben udibile per il suo caratteristico sibilo emesso durante il volo.**

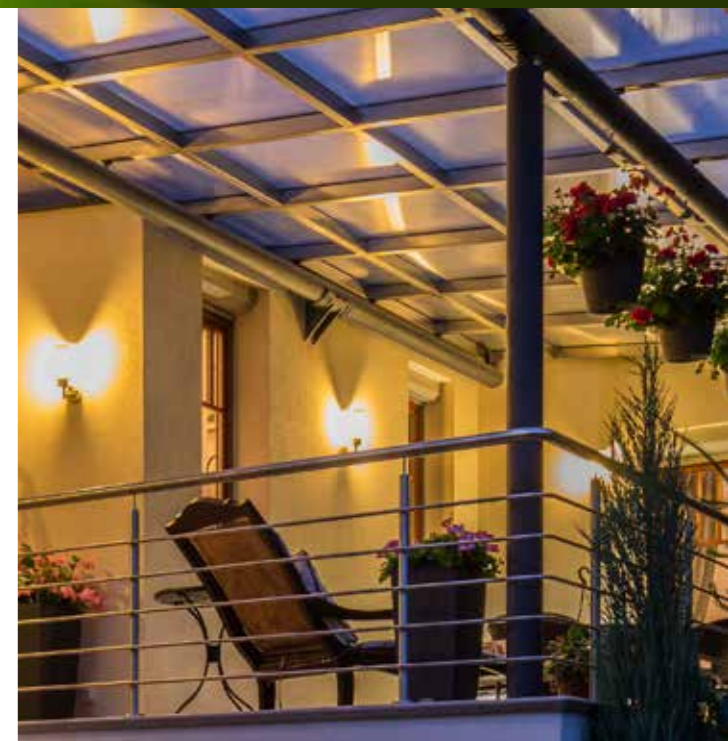

Come si sa tra le cose più fastidiose del periodo estivo ci sono le **zanzare...**



propone molte soluzioni per l'eliminazione o l'allontanamento delle zanzare, in grado di farti ritrovare il piacere dell'estate...

ZANZATRAP 360°, ATTILA, ZANZATRAP Compact Led, ZEN TRAP, la serie ZANZAZAP LED, la serie LUCETRAP, la serie ZANZA VOLE sono varie soluzioni efficaci per minimizzare, o addirittura risolvere, il problema delle zanzare comuni.





# proteggiamo i nostri amici

Zanzare e flebotomi sono i principali responsabili di patologie come la Filaria e la Leishmaniosi.



ZEN TRAP, ZANZATRAP COMPACT, ZANZATRAP 360°, ATTILA, serie ZANZAZAP e serie ZANZAVOLè catturano ed abbattano la presenza flebotomi (pappataci) oltre che zanzare comuni ed altri insetti volanti attivi nelle ore serali e notturne. Sono un efficace supporto contro gli insetti volanti vettori di patologie potenzialmente letali per gli animali domestici (filariosi e leishmaniosi).



## la zanzara tigre

La **zanzara tigre**, che deve il suo nome all'aspetto a strisce, è un insetto originario dell'Asia sud-orientale ma, dotato di una straordinaria capacità di adattamento. Dopo aver fatto la sua comparsa negli Stati Uniti, in Messico e in Brasile, è arrivata in Italia.

La zanzara tigre è nera, con bande bianche su addome e zampe ed un linea bianca nella parte anteriore (mentre quella comune è di color nocciola) e **le sue dimensioni sono leggermente più piccole di quelle della zanzara comune.**

**La zanzara tigre è molto aggressiva, punge durante le ore diurne** (in mattinata e nel pomeriggio inoltrato) colpendo generalmente all'aperto, e le sue punture, rapide e ripetute, prendono di mira le caviglie e le gambe, anche attraverso i vestiti (avendo un apparato pungitore più robusto di quello della zanzara comune) **provocando fastidiosi gonfiori pruriginosi.** A pungere è solo la femmina che, per maturare le uova, necessita di proteine presenti nel sangue umano o animale.

**La zanzara tigre riconosce le sue prede dall'odore** di alcune sostanze emesse dal corpo ed è indirizzata sulla vittima da segnali chimici (quantità di anidride carbonica espirata e vapore acqueo), segnali olfattivi (odore corporeo e acido lattico emesso durante l'attività fisica), segnali visivi (forma corporea e movimento), temperatura maggiore nell'aria intorno al bersaglio (bolla termica).



*E' bene ricordare che la Zanzara Tigre è la principale responsabile della trasmissione di malattie infettive quali Chicungunia, Dengue o Zika tipiche dei paesi africani, ma è già accaduto che individui infetti abbiano portato in Italia tali patologie creando focolai infettivi.*

La serie **LUCETRAP**, la serie **ZANZA VOLÉ** sono varie soluzioni efficaci per l'eliminazione o la cattura della zanzara tigre.





# diciamo addio alle zanzare



**RICHIAMA E CATTURA ZANZARE COMUNI, MOSCHE, PAPPATACI (FLEBOTOMI), MOSCERINI, VESPE, CIMICI E MOLTI ALTRI INSETTI VOLANTI FASTIDIOSI**

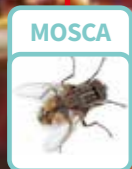
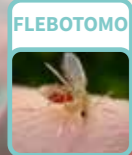

**CERTIFICATA PER USO ESTERNO**

Protegge fino a **400mq**

Assorbimento 15 Watt  
Misure mm 290 h x 255 Ø

**ZANZA TRAP**  
360°

- ✓ Cattura in interno ed esterno
- ✓ È silenziosa
- ✓ Può stare sempre accesa
- ✓ Non usa pesticidi
- ✓ Non emette odori
- ✓ Facile da pulire



Accessorio disponibile  
**PIEDISTALLO**  
COD. EZ014

## 3 Sistemi per attrarre e catturare le zanzare CALORE + LUCE + CO2

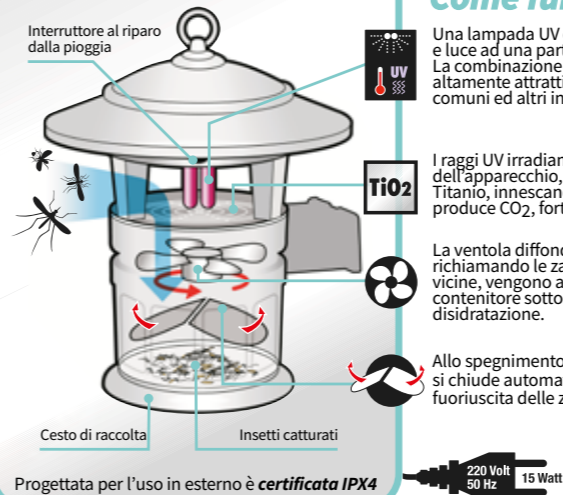

### Come funziona

Una lampada UV emette calore e luce ad una particolare frequenza. La combinazione tra luce e calore, risulta altamente attrattiva per le zanzare comuni ed altri insetti volanti.

I raggi UV irradiano la superficie interna dell'apparecchio, rivestito di Biossido di Titanio, innescando la fotocatalisi che produce CO2, forte attrattivo per le zanzare.

La ventola diffonde la CO2 nell'ambiente, richiamando le zanzare che, una volta vicine, vengono aspirate e intrappolate nel contenitore sottostante dove muoiono per disidratazione.

Allo spegnimento della macchina, il contenitore si chiude automaticamente, per impedire la fuoriuscita delle zanzare ancora vive.

**3 metri** di cavo elettrico da esterno incluso

**1 lampada UV extra di ricambio inclusa**  
durata operativa di circa 8000 ore pari a circa 1 anno di attività in continuo

La speciale lampada blu risulta meno attrattiva nei confronti degli insetti "buoni" preservando api e farfalle

## FACILE DA INSTALLARE

Su una parete verticale con apposito supporto incluso



Appoggiata sul tavolo

Appesa alla catenella di 60 cm (inclusa)



Efficace supporto per la protezione di cani, nel controllo degli insetti portatori di patologie infettive potenzialmente letali per gli animali domestici.

**LAMPADA AD ALTA VISIBILITÀ**  
360°

Per aumentare la capacità di cattura dell'apparecchio posizionando accanto all'apparecchio stesso l'Essenza gradita alle zanzare comuni che replica l'odore tipico del muschio e delle zone umide.





# riprendiamoci il nostro giardino

**RICHIAMA E CATTURA ZANZARE COMUNI, MOSCHE, PAPPATACI (FLEBOTOMI), MOSCERINI, VESPE, CIMICI E MOLTI ALTRI INSETTI VOLANTI FASTIDIOSI**

ZANZARA COMUNE



FLEBOTOMO

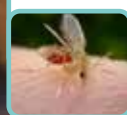

ALTRI INSETTI VOLANTI



MOSCA



**CERTIFICATA PER USO ESTERNO**

## ATTILA IL FLAGELLO DELLE ZANZARE

Adatta per esterni, casa, terrazze, giardini, aree di ristorazione, all'aperto o in tendoni, allevamenti, canili, scuderie

- ✓ Cattura in esterno
- ✓ È silenziosa
- ✓ Può stare sempre accesa
- ✓ Non usa pesticidi
- ✓ Non emette odori
- ✓ Facile da pulire

Protegge fino a **1.200mq**

Assorbimento	35 Watt
Misure mm	490 h x 300 Ø



Accessorio disponibile  
**PIEDISTALLO**  
COD. EZ014

### 3 Sistemi per attrarre e catturare le zanzare CALORE + LUCE + CO<sub>2</sub>

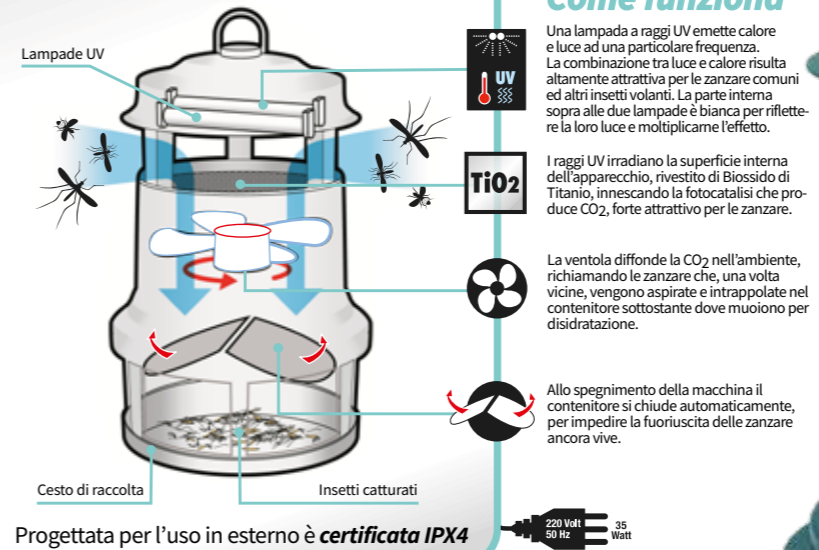

**3 metri** di cavo elettrico da esterno incluso

**2 lampade UV extra di ricambio inclusa**  
(durata operativa di circa 3000 ore pari a circa 6 mesi di attività in continuo)

**2 LAMPADINE AD ALTA VISIBILITÀ**  
MULTIPLICAZIONE DELL'EFFETTO LUCE

✓ **ATTILA può stare accesa 24 ore su 24, 7 giorni su 7**



Atila nasce specificatamente per la cattura degli insetti volanti nelle ore serali e notturne che vengono attratti dalla luce U.V. in aree dove è presente la zanzara comune e il pappatacio (insetti attivi durante le ore notturne), può essere incrementata la capacità di cattura dell'apparecchio posizionando accanto all'apparecchio stesso l'**Essenza gradita alle zanzare comuni** che replica l'odore tipico del muschio e delle zone umide.





# libellula

**SCACCIA MOSCHE E SCACCIA VESPE DA TAVOLA**

- ✓ Efficace
- ✓ Silenziosa
- ✓ Semplice
- ✓ Intelligente
- ✓ Non usa pesticidi
- ✓ Non emette odori

Finalmente liberi da mosche e vespe in maniera ecologica e divertente!  
Le ali di Libellula girano velocemente sulla tavola imbandita. Gli elementi rifrangenti sopra le ali riflettono la luce dissuadendo mosche e vespe dall'avvicinarsi

**FINALMENTE A TAVOLA  
SENZA INSETTI VOLANTI**

USO  
INTERNO  
ESTERNO

NON USA  
PESTICIDI O ALTRI  
PRODOTTI CHIMICI



*Tiene lontane le mosche e gli altri insetti fastidiosi dalla tua tavola.*

*Utilizzabile sia in interno che in esterno.*

*PALE SOFT stop con elementi rifrangenti che riflettono la luce dissuadendo gli insetti*

✓ PALE SOFT STOP



✓ GANCIO PER AFFISSIONE A TESTA IN GIÙ







Attrae e cattura le **zanzare comuni** e altri insetti volanti attivi nelle ore serali e notturne. **Alimentazione USB.**

ZENTRAP emette una **luce LED UV** con lunghezza d'onda compresa tra 360 e 400 nm (nanometri) che risulta fortemente **attraente per le zanzare attive nelle ore serali e notturne ed i flebotomi.**

Le zanzare comuni e gli altri insetti volanti attivi nelle ore serali e notturne, vengono attratti dalla luce e si avvicinano all'apparecchio dove sono **aspirati dalla ventola che le intrappola** nel cestello di raccolta tramite l'imbuto a nassa.

NUOVO  
INGRESSO  
USB TIPO C

**Design che ben si armonizza con tutti gli ambienti di casa**

- ✓ Efficace
- ✓ Silenziosa
- ✓ Semplice
- ✓ Intelligente
- ✓ Non usa pesticidi
- ✓ Non emette odori
- ✓ Facile da pulire
- ✓ Amica dell'ambiente

USO INTERNO

Protegge fino a 30 mq

Irradiazione LED in tre direzioni

TOUCH SCREEN

SENSORE CREPUSCOLARE

**LUCE BLU IDEALE PER LA CATTURA DELLE ZANZARE COMUNI ATTIVE NELLE ORE SERALI E NOTTURNE**



**SENSORE CREPUSCOLARE**

**MODALITÀ INTELLIGENTE**  
Il **sensore crepuscolare** fa sì che l'apparecchio si accenda automaticamente nelle ore serali e notturne o in assenza di luce e si spenga in automatico nelle ore diurne o in presenza di luce.

Assorbimento: 3 Watt
Misure: 16,4 x 16,4 x 30 (h) cm
Input USB: 5V --- 1A
Illuminazione: UV LED



# ZANZA TRAP

## COMPACT LED



- ✓ Efficace e semplice
- ✓ Silenziosa
- ✓ Amica dell'ambiente
- ✓ Non usa pesticidi
- ✓ Non emette odori
- ✓ Facile da pulire

# il piacere di dormire



Design che ben si armonizza con tutti gli ambienti di casa

Cattura insetti volanti attivi nelle ore serali e notturne

Adatta per camera da letto, salotto, interni casa

Con alimentazione USB



Richiama e cattura **zanzare comuni, mosche, flebotomi ed altri insetti volanti attivi nelle ore serali, e notturne. Non usa alcuna sostanza chimica o pesticida.** All'atto dello spegnimento della ventola il contenitore di cattura si chiude automaticamente per impedire la fuga delle zanzare catturate.

## come funziona

ZanzaTrap Compact LED emette una **luce UV** con lunghezza d'onda compresa tra 360 e 400 nm (nanometri) che risulta fortemente **attraente per le zanzare attive nelle ore serali e notturne ed i flebotomi**. Le zanzare, o altri insetti volanti, attratte dalla luce, si avvicinano all'apparecchio. La **ventola**, all'interno dell'apparecchio, **aspira e spinge le zanzare dentro un cestello**, dove muoiono per disidratazione. Il cestello si chiude automaticamente allo spegnimento dell'apparecchio.



Le luci led attirano le zanzare presenti nell'ambiente e vengono aspirate dalla ventola, catturandole nel cesto di raccolta.

Posizionata nel punto corretto e facendola lavorare tutto il giorno, ZanzaTrap Compact LED riesce a catturare un gran numero di insetti e diminuisce sensibilmente la presenza di zanzare comuni e flebotomi (pappataci) nell'area d'azione.



- ✓ GRADO DI PROTEZIONE IP20
- ✓ CAVO USB INCLUSO
- ✓ CASSETTO RACCOLTI INSETTI SMONTABILE

Assorbimento: 3 Watt
Misure: 12,5 x 12,5 x 17,8 cm
Input USB: 5V ~ 1A
Illuminazione: UV LED



# attrae e fulmina



Attrae e fulmina zanzare comuni, mosche, flebotomi e molti altri insetti attivi nelle ore serali e notturne e nei locali poco illuminati

**l'utilizzo di lampade a led aumenta molto l'efficienza e la durata degli apparecchi**

# ZANZA ZAP LED

FULMINAINSETTI

## da 2500 Volt

Le lampade LED di ZanzaZap costituiscono un attrattivo irresistibile per gli insetti volanti attivi nelle ore serali e notturne.

Attratti dalla luce, gli insetti si avvicinano all'apparecchio, rimanendo fulminati all'attraversamento della **griglia elettrificata**.

I **fulminatori ZanzaZap** sono dotati di sistema di sospensione e cassetto di raccolta insetti, completamente smontabili e sostituibili, in tutte le loro parti, con pezzi di ricambio originali.

Utilizzare l'apparecchio lontano da altre fonti luminose e in posizione visibile per essere facilmente individuato dalle zanzare e dagli altri insetti volanti.

ZanzaZap **non ha impatto sull'ambiente**: non usa alcuna sostanza chimica o pesticida, è silenziosa ed efficace.



*Adatta per ambienti interni o coperti all'esterno. Ideale per la protezione di ambienti lavorativi, comunità, allevamenti, maneggi, scuderie...*

### ZANZA ZAP 16 LED



Codice articolo	EZ003
Alimentazione	220-240V ~ 50/60 Hz
Consumo	15 Watt
Scarica elettrica	2500 Volt
Lampade	2 x T5 4,5W LED tube
Area di copertura max	100 mq
Misure: Larghezza	34,9 cm
Altezza	27,2 cm
Profondità	8,6 cm
Peso:	1,95 Kg

EZ003L Lampade LED di ricambio 2x4,5W



### ZANZA ZAP 20 LED



Codice articolo	EZ004
Alimentazione	220-240 V ~ 50/60 Hz
Consumo	17 Watt
Scarica elettrica	2500 Volt
Lampade	2 x T8 6,5W LED tube
Area di copertura max	150 mq
Misure: Larghezza	39,2 cm
Altezza	32 cm
Profondità	8,6 cm
Peso:	2,3 Kg

EZ004L Lampade LED di ricambio 2x6,5W



### ZANZA ZAP 40 LED



Codice articolo	EZ005
Alimentazione	220-240 V ~ 50/60 Hz
Consumo	24 Watt
Scarica elettrica	2500 Volt
Lampade	2 x T8 10W LED tube
Area di copertura max	300 mq
Misure: Larghezza	65 cm
Altezza	32 cm
Profondità	8,6 cm
Peso:	3 Kg

EZ005L Lampade LED di ricambio 2x10W





# ZANZAZAP 35

## FULMINAINSETTI OUTDOOR

### Specifiche per l'esterno



protegge un'area fino a 1600 mq all'esterno e all'interno

#### Efficace

La lampada attinica da 35 Watt costituisce un attrattivo irresistibile per gli insetti volanti che, nelle ore serali e notturne si avvicinano all'apparecchio, rimanendo fulminati all'attraversamento della griglia elettrificata.

#### Sicura

ZanzaZap 35 è dotata di una fitta griglia di protezione in ABS che isola la lampada e le reti elettrificate, così da garantirne un utilizzo in sicurezza. È certificata IPX4 waterproof per l'uso anche all'aperto.

#### Pratica

ZanzaZap 35 è dotata di sistema di sospensione e cassetto di raccolta insetti, ed è composta da parti completamente smontabili e sostituibili con pezzi di ricambio originali. La conformazione verticale dell'apparecchio, permette la visibilità a 360° della lampada attrattiva.

#### Efficiente

ZanzaZap 35 deve essere utilizzata lontano da altre fonti luminose ed in posizione visibile per essere facilmente individuato dalle zanzare e dagli altri insetti volanti.

#### Silenziosa

Zanzazap 35 non ha impatto sull'ambiente, non usa alcuna sostanza chimica o pesticida. È silenziosa ed efficace.

#### ZANZAZAP 35

Codice articolo	<b>EZ002</b>
Alimentazione	220-240 V ~ 50/60 Hz
Certificazione	IPX4
Consumo	35 Watt
Scarica elettrica	3000 volt
Lampade attiniche	1 x 35 Watt
Misure	ø 28 x 38 (h) cm
Peso	2,5 Kg
Area di copertura	1600 mq
Lampada di ricambio	EZ002R

Accessorio disponibile  
**PIEDISTALLO**  
COD. EZ014  
(vedi pagina a fianco)



VISIBILE A 360°

USO ESTERNO ED INTERNO



USO ESTERNO



USO INTERNO



Confezione: scatola  
Imballo: 4 pz - U.V.: 1 pz

certificata IPX4

# ZANZAZAP 18

## FULMINAINSETTI OUTDOOR

certificata IPX4

Adatte per esterni (terrazza, giardino, patio...) e ambienti domestici interni.  
In generale ovunque possa esserci presenza di insetti volanti nelle ore serali e notturne.



VISIBILE A 360°

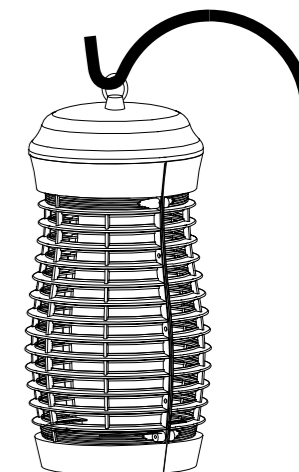

COD. EZ001R



#### ZANZAZAP 18 OUTDOOR

Codice articolo	<b>EZ001</b>
Alimentazione	AC 220/240 V - 50 Hz
Certificazione	IPX4
Consumo	18 Watt
Scarica elettrica	800 volt
Lampade attiniche	1 x 18 Watt
Peso	700 gr
Area di copertura	600 mq
Lampada di ricambio	EZ001R

USO ESTERNO ED INTERNO



USO ESTERNO



USO INTERNO



Dimensioni: ø 13,5 x 30 (h) cm  
Confezione: scatola  
Imballo: 6 pz - U.V.: 2 pz

Accessorio disponibile  
**PIEDISTALLO**  
COD. EZ014

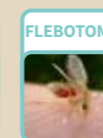

Attrae e fulmina zanzare comuni, mosche, vespe, tafani, pappataci ed altri insetti volanti nelle ore serali e notturne

Confezione: scatola  
Imballo: 12 pz - U.V.: 1 pz



# ZANZAZAP<sup>6</sup>

## FULMINAINSETTI

La lampada attinica da 6 watt costituisce un forte attrattivo per gli insetti volanti nelle ore serali e notturne che si avvicinano all'apparecchio, rimanendo **fulminati** all'attraversamento della **griglia elettrificata**.

Zanzazap 6 è dotato di una fitta **griglia di protezione in ABS** che isola la lampada e le reti elettrificate, così da garantirne un utilizzo in sicurezza. L'apparecchio è dotato di **sistema di sospensione e cassetto di raccolta insetti**, completamente **smontabili e sostituibili**, in tutte le loro parti, con **pezzi di ricambio originali**.

Adatta per ambienti domestici, come camera da letto, salotto, cucina e, in generale, ovunque ci possa essere presenza di insetti volanti nelle ore serali e notturne.

La conformazione "verticale" dell'apparecchio, permette la **visibilità a 360°** della lampada attrattiva.

Utilizzare l'apparecchio lontano da altre fonti luminose ed in posizione visibile per essere facilmente individuato dalle zanzare e dagli altri insetti volanti.

Confezione: scatola  
Disponibile in expo da 6 pz.  
Imballo: 1 expo - U.V.: 1 expo

Zanzazap 6 non ha impatto sull'ambiente, non usa alcuna sostanza chimica o pesticida. È silenziosa ed efficace.

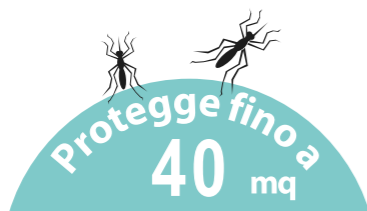

VISIBILE A 360°

EXPO

### ZANZAZAP 6 Watt

Codice articolo	E307EXPO
Alimentazione:	220-240V ~ 50/60 Hz
Area di copertura	40 mq
Consumo	8 Watt
Scarica elettrica	800 volt
Lampade attiniche	1 x 6 Watt
Misure: Altezza	32 cm
Diametro:	Ø 13,5 cm
U.V.:	6 pz (in expo da banco)
Lampada di ricambio	E307R

Lampada di ricambio  
COD. E307R



# LUCETRAP

## CATTURAINSETTI

Indicata per ristoranti, bar, pizzerie, cucine, mense e locali dove ci sia preparazione e somministrazione di cibi e bevande.

Adatta anche per abitazioni e uffici

Utilizza il calore e la luce di una lampada UV per attrarre **mosche, zanzare comuni e altri insetti volanti**, che vengono poi catturati da un foglio, con un **adesivo resistente ai raggi UV**, posto all'interno dell'apparecchio. Di aspetto gradevole per la forma di un'applique moderna. Igienica. **Non emana odori. Non emette nessun rumore.** Gli insetti catturati rimangono nascosti alla vista. Estremamente semplice nelle operazioni di pulizia e sostituzione della carta adesiva.

Codice articolo **E334**

Alimentazione:	220 V - 50 Hz
Lampada attinica:	1 x 13 Watt
Area di copertura:	120 mq
Misure:	40 x 20 x 24 cm
Peso:	820 gr

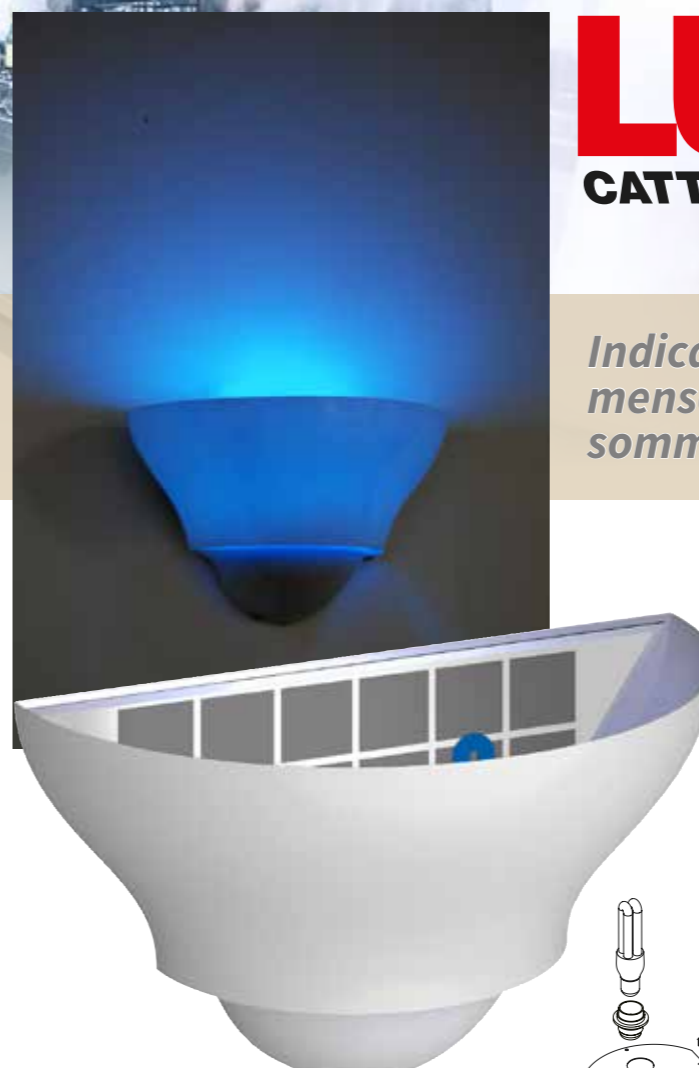

Carta adesiva di ricambio  
COD. E334M

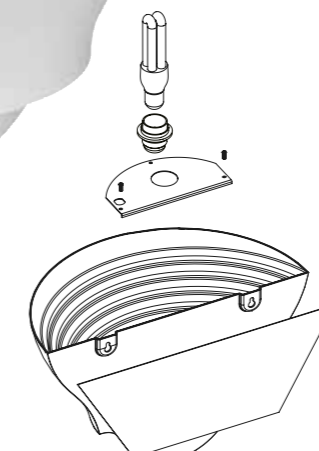

Confezione: scatola  
Imballo: 1 pz - U.V.: 1 pz

Lampada di ricambio  
COD. E334R





# LUCETRAPDESIGN

## CATTURAINSETTI



USO  
INTERNO

Protegge fino a  
30 mq

Attrazione mediante lampada UV e cattura tramite carta adesiva per l'eliminazione degli insetti volanti fastidiosi come: zanzare comuni, flebotomi, mosche, moscerini e tarme alimentari.

- ✓ Efficace e sicura
- ✓ Senza l'utilizzo di prodotti chimici
- ✓ Protegge ogni ambiente
- ✓ Luce LED UV
- ✓ Possibilità di affissione a parete
- ✓ Design moderno

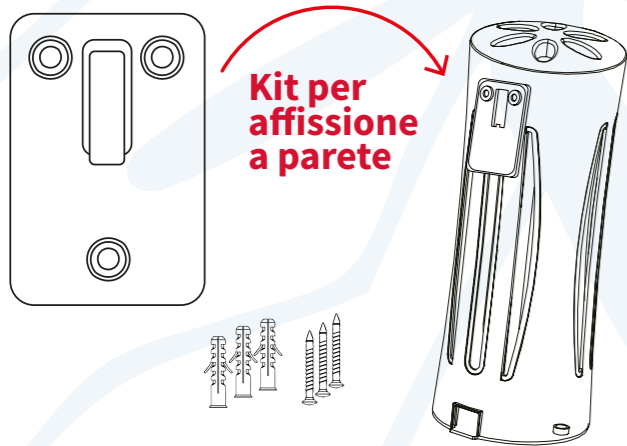
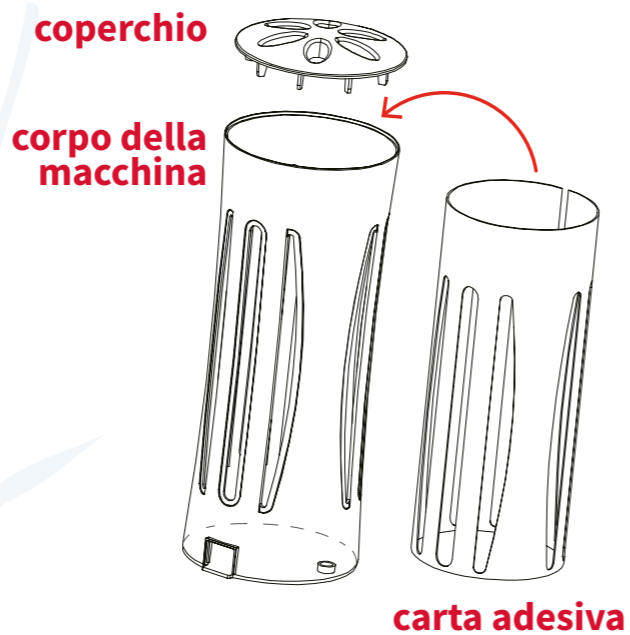

Dimensioni: Ø 11,5 x 30 (h) cm  
Confezione: Scatola  
Imballo: 6 pz - U.V.: 2 pz

### CARATTERISTICHE TECNICHE

**Cod. EZ015**  
 Alimentazione: 220-240 V ~ 50/60 Hz  
 Lampada attinica UV: 1 x 9 Watt  
 Area di copertura: 30 mq  
 Misure: Ø 11,5 x 30 cm  
 Peso: 0,45 kg  
 Carta adesiva: 3,2 x 2,4 cm - colore nero



LUCETRAPDESIGN cattura gli insetti in ambienti pubblici e domestici senza l'uso di prodotti chimici



CARTA ADESIVA  
DI RICAMBIO PER EZ015  
Cod. EZ015CA

**3**  
CONTIENE  
3 pz. DI CARTA  
ADESIVA DI RICAMBIO

Confezione: POLYBAG  
Imballo: 36 pz  
U.V.: 1 polybag da 3 pz

LAMPADA ATTINICA 9W  
DI RICAMBIO PER EZ015  
Cod. EZ015R



Confezione: scatola  
Imballo: 50 pz - U.V.: 1 pz

**FOGLIO DI CARTA  
ADESIVA INCLUSO**





# LUCETRAP LED

## CATTURAINSETTI

**RIVOLUZIONARIA, SEMPLICE, PICCOLA, EFFICACE!**



- ✓ Attira con lampada UV e cattura con la carta adesiva zanzare comuni, mosche, moscerini, vespe, cimici, farfalle alimentari, ...
- ✓ Cattura gli insetti volanti in ambienti domestici come cucina, dispensa, camera, salotto, TUTTO L'ANNO!



 LuceTrap Led cattura gli insetti volanti in ambienti domestici senza l'uso di prodotti chimici!

- ✓ Efficace e sicura
- ✓ Senza l'utilizzo di prodotti chimici
- ✓ Protegge ogni stanza
- ✓ Luce LED UV
- ✓ Spina ruotante
- ✓ Design moderno

**3**  
CARTA ADESIVA  
INCLUSA (3 pz.)



### CARATTERISTICHE TECNICHE

Codice **EZ007EXPO**  
 Alimentazione: 100-240V~50/60 Hz  
 Illuminazione: UV LED  
 Prodotti chimici: assenti  
 Area di copertura: 30m<sup>2</sup>  
 Potenza: 1,8 Watt  
 Dimensioni pezzo: 15,5x7,5x5 cm  
 U.V.: 1 expo da banco da 6 pz

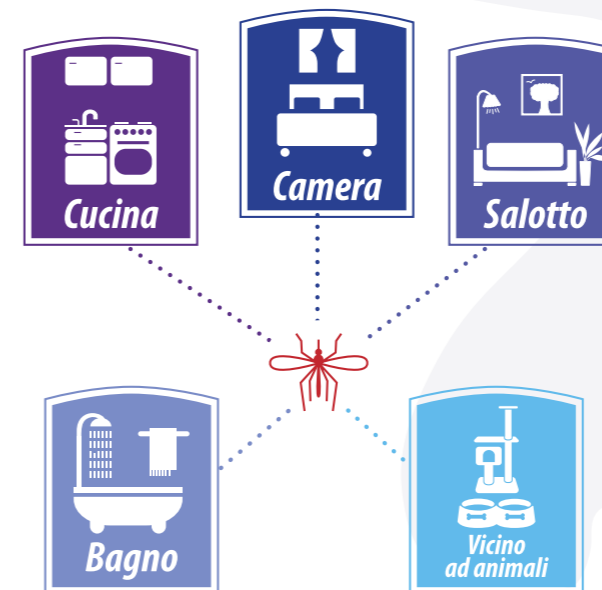

Dimensioni: 15,5 x 7,5 x 5,5 cm  
 Confezione: 1 espositore da banco 6 pezzi  
 Imballo: 6expo - U.V.: 1 expo

*Vi stupirete a scoprire quanti insetti volanti cattura all'interno delle mura domestiche, sia in estate che in inverno!*



codice **EZ008**  
 CARTA ADESIVA  
 DI RICAMBIO PER  
**LUCETRAPLED**  
 CATTURA

**6**

Contiene 6pz di  
 carta adesiva di ricambio

Confezione: BLISTER  
 Imballo: 36 pz - U.V.: 6 pz







**USO**  
INTERNO  
ESTERNO

**NON USA**  
PESTICIDI O ALTRI  
PRODOTTI CHIMICI

**ATTIRA ed ELIMINA** tutti i tipi di insetti volanti nelle ore serali e notturne: zanzare comuni, pappataci, mosche, vespe, calabroni, tafani, cimici...

Fulmina tutti i tipi di insetti volanti  
Efficace al 100%

- SICURA** DOPPIA GRIGLIA DI PROTEZIONE ALLA RETE FULMINANTE
- SEMPLICE** MOVIMENTO ISTINTIVO E IMMEDIATO
- PRATICA** SEMPRE PRONTA, SEMPRE CARICA UTILIZZABILE IN ESTERNO E IN INTERNO, LEGGERA E POCO INGOMBRANTE
- ECOLOGICA** SENZA INSETTICIDI O PRODOTTI CHIMICI

**Caratteristiche tecniche**

Codice articolo **EZ016**

Alimentazione: 1 batteria al Litio 1200 mA

Potenza: 5W (3W racchetta + 2W stazione di ricarica)

Input micro USB: 5V=1A - 5W

Dotazioni: pulsante ON/OFF  
alloggio per ricarica  
luce di cortesia  
cavo USB (1mt) e trasformatore AC di ricarica  
doppia alimentazione tramite cavo USB:  
- su stazione di ricarica  
- sul manico della racchetta

asole sul retro per affissione a parete  
Funzioni: racchetta ricaricabile per uso interno ed esterno  
elettro fulminatore in continuo per interni

Tempo di ricarica: 3 ore circa

Materiale: PVC e metallo

Misure: 22,5 x 6,3 x 42,4 cm (h)

Peso: 1 kg

batteria al Litio  
1200 mA

Luce di cortesia

cavo USB (1mt) e  
trasformatore AC  
di ricarica

Asole sul retro  
per affissione  
a parete

# ZANZA VOLÈ COMBI

SISTEMA COMBINATO  
FULMINA INSETTI RICARICABILE  
“FISSO” E “MOBILE”

## ZANZA VOLÈ COMBI FULMINA “ALLA VOLÈ” E ANCHE DA FERMA

Quando la racchetta è inserita nel supporto, funziona come un *elettro fulminatore in continuo*. Estraeandola, è una racchetta pronta per l'uso “alla volè”. Il supporto può essere appoggiato in verticale o fissato a parete.

**Luce Led blu** ideale per attirare gli insetti attivi nelle ore serali e notturne la racchetta elimina gli insetti anche quando è inserita nella stazione di carica diventando un *elettro fulminatore “in continuo”* come una tradizionale macchina a fulminazione a luci led.

**Tenere fuori dalla portata dei bambini. Ricordare comunque che questa apparecchiatura NON è un giocattolo.**



# ZANZA VOIÈ LONG

L'UNICA Racchetta **TELESCOPICA** (fino a 93cm) e pieghevole per la fulminazione delle zanzare **E TUTTI GLI INSETTI VOLANTI**, anche a parete e a soffitto!

La racchetta è composta da 2 reti metalliche ed un circuito elettronico in grado di produrre scariche elettriche di alta tensione ma bassa intensità di corrente. Al contatto con le maglie metalliche sotto tensione, l'insetto volante viene fulminato per la differenza di potenziale tra le 2 reti.



pieghevole e estensibile fino a 93 cm!



Funziona a batterie: 2 batterie Duracell stilo AA incluse.



Confezione: Blister  
Imballo: 12 pz - U.V.: 12 pz

BREVETTATA IN ITALIA



doppio interruttore di sicurezza

### IMPORTANTE!

La ZanzaVoiè Long risponde alla normativa in vigore dal 2016 che regola le tensioni ed i voltaggi delle racchette a fulminazione. In pratica, la tensione delle reti della ZanzaVoiè Long è stata diminuita in modo da non essere minimamente dannosa in caso di contatto accidentale con le dita pur mantenendo la tensione sufficiente a fulminare qualsiasi insetto che venga a contatto con le reti della racchetta.

Tenere fuori dalla portata dei bambini. Ricordare comunque che questa apparecchiatura NON è un giocattolo.



Fulmina zanzare, mosche, vespe, tafani, pappataci e tutti gli altri insetti volanti.



Fulmina tutti i tipi di insetti volanti Efficace al 100%

maggior superficie di cattura

La racchetta è composta da tre reti metalliche ed un circuito elettronico in grado di produrre scariche elettriche di alta tensione ma bassa intensità di corrente. Al contatto con le maglie metalliche sotto tensione, l'insetto volante viene fulminato per la differenza di potenziale tra le due reti (interna ed esterna). Anche se il voltaggio è alto, la scarica è istantanea e la corrente è molto bassa, quindi l'apparecchiatura non è in grado di causare reali danni alla persona adulta.

doppio interruttore di sicurezza

cod.art. Z072

Dimensioni: ø 23 X 28 cm  
Confezione: scatola  
Imballo: 12 pz. - U.V.: 12 pz

Ø diametro: 23 x 28 cm H

### IMPORTANTE!

La ZanzaVoiè XL risponde alla normativa in vigore dal 2016 che regola le tensioni ed i voltaggi delle racchette a fulminazione. In pratica, la tensione delle reti della ZanzaVoiè Long è stata diminuita in modo da non essere minimamente dannosa in caso di contatto accidentale con le dita pur mantenendo la tensione sufficiente a fulminare qualsiasi insetto che venga a contatto con le reti della racchetta.

Tenere fuori dalla portata dei bambini. Ricordare comunque che questa apparecchiatura NON è un giocattolo.

# ZANZA VOIÈ XL



cod.art. Z072EXPO

Confezione: espositore da 36 pezzi



# lampade di ricambio



cod. art **H00032**

**SET LAMPADE  
DI RICAMBIO**  
per apparecchio  
modello H033



cod. art **H041L**

**SET LAMPADE  
DI RICAMBIO**  
per apparecchio  
modello H041



cod. art **H040L**

**LAMPADA  
DI RICAMBIO**  
per ZanzaTrap Vario  
(cod. art. H015, H016)  
**Zanza Trap 360°**  
(cod. art. H040)  
**ZanzaTrap Compact**  
(cod. art. H011, H012, H013)  
**ZanzaTrap L'Originale**  
(cod. art. H032)

# Essenze gradite agli insetti e carte adesive

## ESSENZA GRADITA ALLE ZANZARE COMUNI

Consigliato per aumentare  
le catture in esterno



**H00070**

Confezione: Scatola  
Imballo: 1 pz - U.V.: 1 pz

## ZANZAZAPLED LAMPADINE LED DI RICAMBIO

Lampade di ricambio per EZ003 - ZANZAZAP16LED: **EZ003L**  
Lampade di ricambio per EZ004 - ZANZAZAP20LED: **EZ004L**  
Lampade di ricambio per EZ005 - ZANZAZAP40LED: **EZ005L**

## ZANZAZAP LAMPADINE ATTINICHE DI RICAMBIO

**ATTENZIONE:** le lampade presenti in questo riquadro sono i ricambi per i modelli precedenti con lampade attiniche. Le dimensioni sono come quelle delle lampade a led ma non sono intercambiabili.

Lampade di ricambio per E330 - ZANZAZAP12: **E330R**  
Lampade di ricambio per E331 - ZANZAZAP16: **E331R**  
Lampade di ricambio per E309 - ZANZAZAP20: **E309R**  
Lampade di ricambio per E332 - ZANZAZAP30: **E332R**  
Lampade di ricambio per E312 - ZANZAZAP40: **E312R**



Lampada attinica 9W  
di RICAMBIO PER EZ015  
cod. **EZ015R**



Lampada attinica  
di RICAMBIO PER E334  
cod. **E334R**

## ESCA SOLUBILE PER MOSCHE PER EZ009



**EZ010**

Confezione: Scatola  
Imballo: 24 pz - U.V.: 6 pz

## CARTA ADESIVA PER EZ015



**EZ015CA**

Confezione: Polybag  
Imballo: 36 pz - U.V.: 1 polybag da 3 pz

## CARTA ADESIVA PER E334



**E334M**

Confezione: Polybag  
Imballo: 48 pz - U.V.: 1 polybag da 3 pz.

## CARTA ADESIVA PER EZ007EXPO



**EZ008**

Confezione: Blister  
Imballo: 36 pz - U.V.: 6 pz



USO ESTERNO

Protegge fino a  
**300 mq**



**PER USO ESTERNO!!**  
Facile da installare!

✓ **SU UNA PARETE VERTICALE**  
con supporto di montaggio in-  
cluso

✓ **APPESA PER LA CORDICELLA**

✓ **APPOGGIATA AD UNA  
SUPERFICIE**

Posizionare la trappola all'aperto, lontano dalle persone, nelle zone dove c'è presenza di mosche (secchi della spazzatura, contenitori per compost, canili, stalle, allevamenti di animali, fienili, etc.). Scegliere luoghi dove ci sia ventilazione ma non vento forte.

# MOSCA TRAP

## PROFESSIONAL

**Attira e cattura migliaia di mosche!**  
Adatto per allevamenti, canili, scuderie, serre, stazioni ecologiche.

### CARATTERISTICHE TECNICHE

Codice articolo	<b>EZ009</b>
Area di copertura:	300 m <sup>2</sup>
Dimensioni:	23,6 x 23 x 36,5 cm
Peso:	1,3 Kg
Dotazioni:	2 esche per mosche incluse

ideale per allevamenti animali



Dimensioni: 23,6 x 23 x 36,5 cm  
Peso: 1,3 Kg  
Confezione: Scatola  
Imballo: 12 pz - U.V.: 2 pz

✓ **RIUTILIZZABILE ALL'INFINITO**

Per mantenere l'efficienza dell'esca, verificare regolarmente la presenza di acqua per la soluzione all'interno della vaschetta di Mosca Trap Professional

**ADDIO  
MOSCHE!**

La speciale esca, disciolta in acqua, nel contenitore alla base, attira le mosche che entrano nell'imbuto soprastante e non riescono ad uscire.

### ESCA PER MOSCHE DI RICAMBIO

Codice articolo	<b>EZ010</b>
Contiene	2 esche solubili
Confezione:	scatola
Dimensioni:	8 x 2 x 11 (h) cm
U.V.:	6 pz
Imballo:	24 pz

**Miscela solubile gradita alle mosche e agli insetti volanti. PER USO ESTERNO.**







**luceQuadra**

# i nostri cataloghi



CATALOGO  
**Illuminazione e  
SPINOTTERIA**  
200 pagine



CATALOGO  
**Prodotti Chimici  
CFG & CRC**  
200 pagine



CATALOGO  
**Sempre Utili**  
50 pagine



CATALOGO  
**Riscaldamento  
FOKOLARE**  
100 pagine



*Consulta o scarica i Cataloghi sul nostro sito [www.cfgspa.com](http://www.cfgspa.com)*



**CFG SpA - Livorno**

Tel. 0586 580066 r.a - email: [cfg@cfg.it](mailto:cfg@cfg.it)



8 016818 113162

P029 - 1/4



[www.cfgspa.com](http://www.cfgspa.com)

**Tutti i nostri prodotti  
sono certificati**

